

## ARRANQUE ELECTRICO

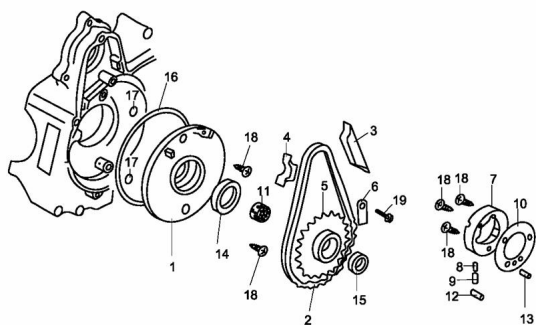

Calificación Sin calificación

**Precio**

Modificador de variación de precio

Precio base con impuestos

Precio con descuento

Precio de venta con descuento

Precio de venta

Precio de venta sin impuestos

Descuento

Cantidad de impuesto

[Haga una pregunta del producto](#)

| Descripción | Ref. | Título                              | Código |
|-------------|------|-------------------------------------|--------|
|             | 1    | DISCO SE PARADOR DE ACEITE FX110,ZB |        |
|             | 2    | CADENA DE                           |        |
|             | 3    | PLACA GUIA DE CADENA                |        |
|             | 4    | PLACA DE                            |        |

| Ref. | Título | Código                         |  |
|------|--------|--------------------------------|--|
|      | 5      |                                |  |
|      | 6      | PLACA DE CADENA                |  |
|      | 7      |                                |  |
|      | 8      | RODILLO DE EMBRAQUE DE RESORTE |  |
|      | 9      | ESPINA DE RESORTE              |  |
|      | 10     | PLACA LATERAL DE EMBRAQUE      |  |
|      | 11     | COLLAR                         |  |
|      | 12     | RODILLO DE EMBRAQUE 10X10      |  |
|      | 13     | ESPINA 5X11.8                  |  |
|      | 14     | SELLO DE ACEITE 30X42X45       |  |
|      | 15     | SELLO DE ACEITE                |  |
|      | 16     | O-RING 106X2                   |  |
|      | 17     | O-RING 6.58X1.8                |  |
|      | 18     | TORNILLO 6X16                  |  |
|      | 19     | TORNILLO 6x10                  |  |

