

## CARTER DERECHO

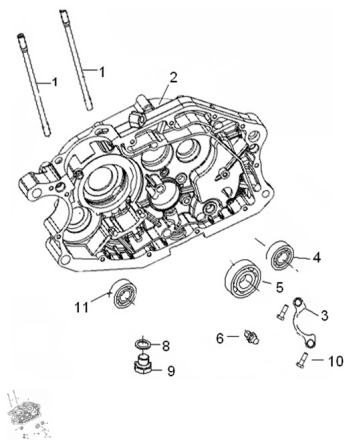

Calificación Sin calificación

**Precio**

Modificador de variación de precio

Precio base con impuestos

Precio con descuento

Precio de venta con descuento

Precio de venta

Precio de venta sin impuestos

Descuento

Cantidad de impuesto

[Haga una pregunta del producto](#)

Descripción	Ref.	Título	Código
	1		
	2	CARTER, DERECHO GRIS	
	3	Plaqueta de ajuste	
	4		
	5	COJINETE	

Ref.	Título	Código
		6204/P6
6		
8	Junta	
9	Arandela	
10	Tornillo Phillips	
11		
12		