

CONJUNTO BALANCIN

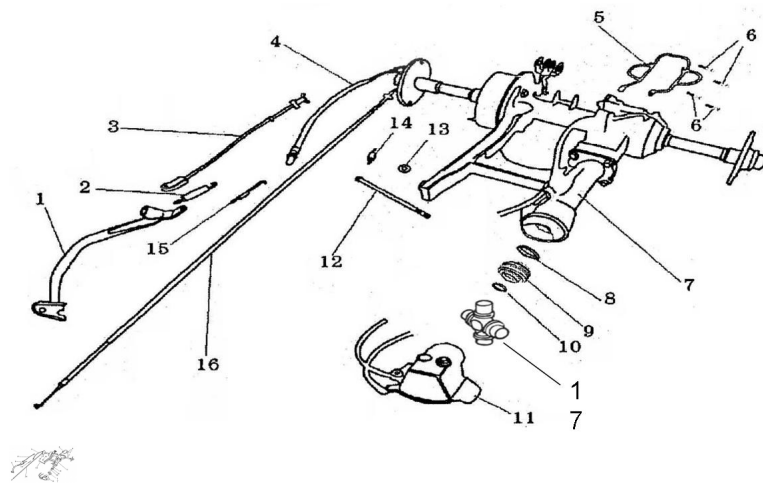

Calificación Sin calificación

Precio

Modificador de variación de precio

Precio base con impuestos

Precio con descuento

Precio de venta con descuento

Precio de venta

Precio de venta sin impuestos

Descuento

Cantidad de impuesto

[Haga una pregunta del producto](#)

Descripción	Ref.	Título	Código
	1	PEDAL DE FRENO TRASERO	4-65400
	2		4-65412
	3	VARILLA DE FRENO	4-65500
	4		4-35350
	5	SOPORTE DE EJE	4-30810

ESTRUCTURA : CONJUNTO BALANCIN

Ref.	Título	Código	
		TRASERO	
7	EJE TRASERO CON CARDAM	4-30000	
8	RETEN	4-29150	
9		4-29175	
10	RETEN II	4-29160	
11	CAJA CON DUCTORA	4-30510	
12		4-61214	
13		4-61241	
14	RESORTE	4-65114	
15	RESORTE DE STOP	4-35913	
16	CABLE DE FRENO TRASERO	4-46400	
17	CRUCETA SIN CARDAN	4-800-8	