

CUBIERTA IZQUIERDA DEL CARTER

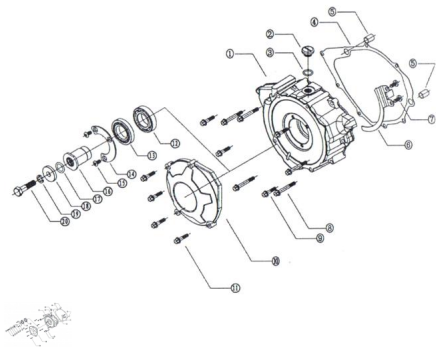

Calificación Sin calificación

Precio

Modificador de variación de precio

Precio base con impuestos

Precio con descuento

Precio de venta con descuento

Precio de venta

Precio de venta sin impuestos

Descuento

Cantidad de impuesto

[Haga una pregunta del producto](#)

Descripción	Ref.	Título	Código
	1	CUBIERTA	
	2	TAPON DE ROSCA	
	3	O-RING 14 X 2.3	
	4	JUNTA DE CUBIERTA IZQ DE CARTER	
	5	ESPINA 12 X 16	

MOTOR : CUBIERTA IZQUIERDA DEL CARTER

Ref.	Título	Código	
6	FRENO		
7	TORNILLO CABEZA FRESADA M6X16	11-GB/T 819.2-19	
8	TORNILLO CON FLANGE CABEZA HEX M6 X 45	11-80115	
9	TORNILLO CON FLANGE CABEZA HEX M6 X 25	11-80100	
10	TAPA		
11	TORNILLO CON FLANGE CABEZA EXAG. M6 X 30	11-80105	
12		11-80150	
13	SELLO DE ACEITE 25 X 52 X 8.2		
14			
15	TORNILLO CABEZA FRESADA M6X16	11-GB/T 819.2-19	
16			
17	O-RING 16 X 3		
18			
19			
20	RORNILLO CABEZA HEX M10 X 40	11-80245	

