

GRUPO APOYO PRINCIPAL, PEDAL DE CAMBIOS

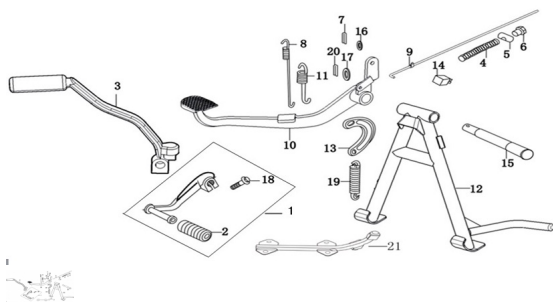

Calificación Sin calificación

Precio

Modificador de variación de precio

Precio base con impuestos

Precio con descuento

Precio de venta con descuento

Precio de venta

Precio de venta sin impuestos

Descuento

Cantidad de impuesto

[Haga una pregunta del producto](#)

Descripción	Ref.	Título	Código
	1	PEDAL DE CAMBIOS	176-19370
	2		176-19371
	3	PATADA DE	176-19384
	4	RESORTE	176-38115
	5	PERNO VARILLA DE FRENO	176-29074
	6	TUERCA DE AJUSTE DE FRENO	176-29076
	7	PERNO	176-38059
	8	RESORTE	176-29133

Ref.	Título	Código
	DE EXTEN SION DE LA PALANCA DEL FRENO TRASERO	
9	VARILLA DE FRENO TRASERO	176-29105
10	PEDAL DEL FRENO TRASERO	176-29112
11	RESORTE DE RETORNO DEL PEDAL DEL FRENO TRASERO	176-29132
12	APOYO PRINCIPAL	176-31197
13	PLACA SU	176-31214
14	ASIENTO DE APOYO PRINCIPAL	176-31199
15	EJE	
16		176-38045
17		
18	TORNILLO	
19	RESORTE DE	
20	PERNO d=2.5 L=30	
21	SOPORTE	176-30130

