

GRUPO CARTER

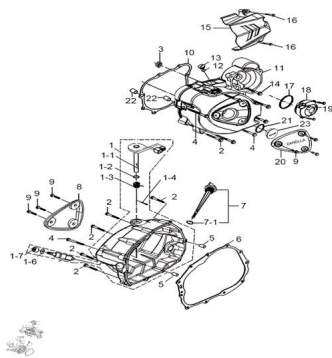

Calificación Sin calificación

Precio

Modificador de variación de precio

Precio base con impuestos

Precio con descuento

Precio de venta con descuento

Precio de venta

Precio de venta sin impuestos

Descuento

Cantidad de impuesto

[Haga una pregunta del producto](#)

Descripción

Ref.	Título	Código
	CARTER LADO EMB RAGUE	103-11034
	VARILLA MEDIDOR DE ACEITE	103-9259
1	CARTER LADO EMB RAGUE	103-11034
2	TORNILLO	103-1547
3		103-9263
4	TORNILLO	103-1547
5	PERNO	103-9206

MOTOR : GRUPO CARTER

Ref.	Título	Código
6	JUNTA	103-11482
7	VARILLA MEDIDOR DE ACEITE	103-9259
8		103-11383
9	TORNILLO	103-2142
10	JUNTA	103-11483
11		103-11351
12	O-RING	103-9280
13	TAPON	103-11353
14	TORNILLO	103-1547
15	TAPA PIÑON	103-11361
16	TORNILLO	103-1547
17	O-RING	103-9280
18		103-11441
19	TORNILLO	103-1547
20		103-11384
21	O-RING	103-9280
22	PERNO	103-9206
23	TORNILLO	103-11352