

GRUPO CÁRTER IZQUIERDO

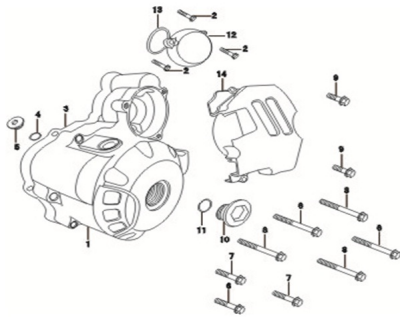

Calificación Sin calificación

Precio

Modificador de variación de precio

Precio base con impuestos

Precio con descuento

Precio de venta con descuento

Precio de venta

Precio de venta sin impuestos

Descuento

Cantidad de impuesto

[Haga una pregunta del producto](#)

Descripción	Ref.	Título	Código
	1	TAPA SEM ICARTER	176-11040
	2	TORNILLO M6 L=20	176-38014
	3	JUNTA CARCAZA FRONTAL	176-11042
	4	RETEN DE ACEITE	

MOTOR : GRUPO CÁRTER IZQUIERDO

Ref.	Título	Código
5	TAPON DE	176-11044
6	TORNILLO M5 L=25	
7	TORNILLO M6 L=20	176-38014
8	TORNILLO M6 L=20	176-38014
9	TORNILLO M6 L=20	176-38014
10		176-11043
11	RETEN DE ACEITE	
12	TAPA MOTOR DE	176-11046
13	RETEN DE ACEITE	
14	TAPA PIÑÓN	176-11052