

GRUPO CARTER LADO IZQUIERDO

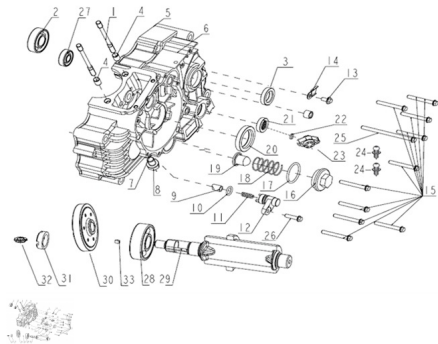

Calificación Sin calificación

Precio

Modificador de variación de precio

Precio base con impuestos

Precio con descuento

Precio de venta con descuento

Precio de venta

Precio de venta sin impuestos

Descuento

Cantidad de impuesto

[Haga una pregunta del producto](#)

Descripción	Ref.	Título	Código
	1		158-26107J
	2		
	3	RETEN DE ACEITE 20x34x7	158-26130J
	4	PERNO	158-26123J
	5	JUNTA CARTER	
	6		

MOTOR : GRUPO CARTER LADO IZQUIERDO

Ref.	Título	Código
7	JUNTA, TAPON DE DRENAJE	158-26203J
8	TAPON DE DRENAJE	
9	TOPE	
10	O	158-26116J
11	RESORTE	158-26231J
12	SOPORTE	158-26230J
13	TORNILLO M6x12	
14	SELLO RE TENEDOR DE LINEA	158-26214J
15	TORNILLO M6x50	
16	TAPA DEL FILTRO	158-26322J
17	O RING35x3	158-26307J
18	RESORTE	158-26305J
19	FILTRO DE ACEITE	158-26308J
20	RETEN DE ACEITE 34x50x7	158-26133J
21	RETEN DE ACEITE 14x28x7	158-26132J
22	O	158-26141J
23	SENSOR	
24	TORNILLO M4x20	
25	TORNILLO M6x100	
26	TORNILLO M6x25	
27		
28		

Ref.	Título	Código
29	EJE BALAN CEADOR	
30		
31	TUERCA	
32		
33	SEGURO	