

## GRUPO DISTRIBUCIÓN

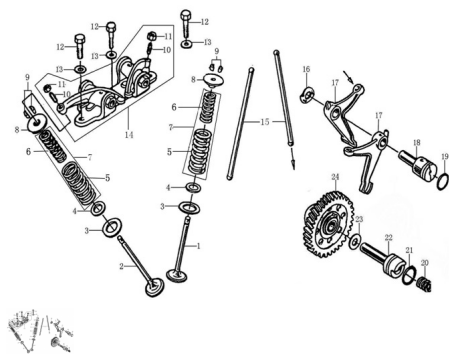

Calificación Sin calificación

**Precio**

Modificador de variación de precio

Precio base con impuestos

Precio con descuento

Precio de venta con descuento

Precio de venta

Precio de venta sin impuestos

Descuento

Cantidad de impuesto

[Haga una pregunta del producto](#)

Descripción

Ref.	Título	Código
1	VÁLVULA DE ADMISIÓN	181-15701
2	VÁLVULA DE ESCAPE	181-15702
3	ASIENTO DE RESORTE EXTERIOR	181-15706
4	ASIENTO DE RESORTE INTERIOR	181-15708
5	RESORTE DE VÁLVULA EXTERNO	181-15703
6	RESORTE DE VÁLVULA INTERNO	181-15704
7	CONJUNTO RESORTES	181-15710
8	PLATILLO ASIENTO RESORTE SUPERIOR	181-15705
9	SEGURO SEMI CONO DE VÁLVULA	181-15707
10	TORNILLO DE AJUSTE DE JUEGO DE VÁLVULAS	181-15404
11	TUERCA DE AJUSTE DE JUEGO DE VÁLVULAS	181-15403
12	TORNILLO M8x28	181-91180
13	ARANDELA 8.5x2x18	181-93301-2
14	CONJUNTO BALANCÍN	181-1540A
15	EMPUJADORES	181-1532A

# MOTOR ZR 150 : GRUPO DISTRIBUCIÓN

---

	Ref.	Título		Código
16		ARANDELA 12.3x0.2x20.9		181-93303
17		BALANCINES		181-15407
18		EJE DE BALANCINES		181-15408
19		O-RING 18x2.5		181-90101-1
20		RESORTE		181-15109
21		O-RING 20x2.5		181-90101-2
22		ARBOL DE LEVA DEL BALANCÍN DE VÁLVULA		181-15105
23		ARANDELA 14.2x1x24		181-93301-3
24		ENGRANAJE		181-1510A