

MOTOR ZANELLA KIDS

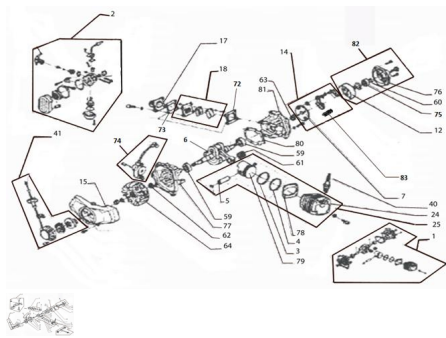

Calificación Sin calificación

Precio

Modificador de variación de precio

Precio base con impuestos

Precio con descuento

Precio de venta con descuento

Precio de venta

Precio de venta sin impuestos

Descuento

Cantidad de impuesto

[Haga una pregunta del producto](#)

Descripción	Ref.	Título	Código
	1	C. MOTOR	
	2		
	3	ARO DE PISTON A	
	4	ARO DE PISTON B	
	5	PERNO PISTON	

Ref.	Título	Código
	6	CIGUEÑAL
	7	DISCO DE
	12	CUBRE EM BRAGUE
	14	
	15	
	17	TAPA
	18	RETENES DEL DIAFR AGMA
	21	GRUPO DE RETENES - DIAFRAG MA
	22	
	23	RETENES
	24	CILINDRO
	25	CILINDRO PISTON
	26	RETEN DEL SILEN CIADOR
	40	BUJIA
	41	
	59	

Ref.	Título	Código
60		
61	BIELA	
62	ANILLO 12X22X7	
63	ANILLO 15X26X7	
64		14-800-7
65		
70		
71	PIÑON ZANELLA KIDS	14-800-20
72	JUNTA FLAPER ADMISION ZANELLA KID	14-800-8
73	BASE FLAPER ADMISION ZANELLA KID	14-800-9
74	BOBINA DE IGNICION	14-80000
75	ROTOR	
76	TAPA CARTER LADO	14-50050
77		14-80055
78	JUNTA CABEZA DE CILINDRO	14-80060
79	PISTON	14-80065
80	JUNTA SE MICARTER	14-80070
81		14-80075

Ref.	Título	Código	
82	CAMPANA DE EMBRA GUE CON PIÑON		
83	RESORTE DE EMBRA GUE	14-80030	