

## PEDAL ACCIONAMIENTO DE CAMBIOS

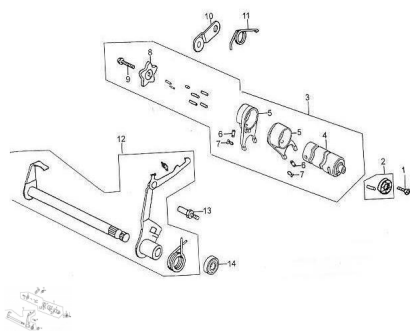

Calificación Sin calificación

**Precio**

Modificador de variación de precio

Precio base con impuestos

Precio con descuento

Precio de venta con descuento

Precio de venta

Precio de venta sin impuestos

Descuento

Cantidad de impuesto

[Haga una pregunta del producto](#)

Descripción

	Ref.	Título	Código
1		TORNILLO M6X16	89-B000700106
2		PEDAL DE CAMBIO, LLAVE PLATO DE SUJECIÓN	89-88004-G011
3		COMP TAMBOR PEDAL DE CAMBIO	89-24200-G011
4		CONJUNTO ÁRBOL DE LEVAS	89-24213-G011
5		JUNTA CÁMARA	89-24101-G011
6		PERNO GUÍA	89-24102-D002
7		ABRAZADERA	89-24103-D002
8		JUNTA VOLANTE	89-24202-G011
9		TORNILLO M6X22	89-B008230006-3
10		CHAVETA LOCALIZADORA	89-2434A-G011
11		RESORTE	89-24242-G011
12		CONJUNTO ACCIONAMIENTO DE CAMBIOS	89-24300-G011
13		TORNILLO AUTOBLOQUEANTE	89-24203-D002
14		RETEN 11.6X24X10	89-90301-D002

