

## SEMICARTER DERECHO

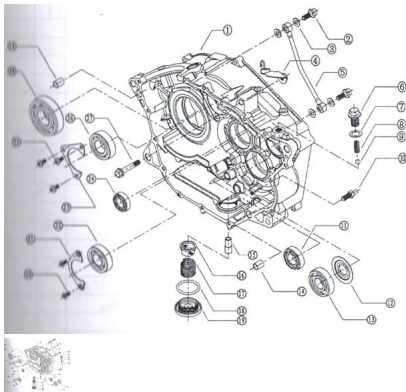

Calificación Sin calificación

**Precio**

Modificador de variación de precio

Precio base con impuestos

Precio con descuento

Precio de venta con descuento

Precio de venta

Precio de venta sin impuestos

Descuento

Cantidad de impuesto

[Haga una pregunta del producto](#)

Descripción	Ref.	Título	Código
	1		
	2	TORNILLO	
	3		
	4		
	5		

Ref.	Título	Código
6	TORNILLO CON FLANGE CABEZA HEX M14 X 21	
7	TORNILLO CON FLANGE CABEZ HEX M14.5 X22X1	
8	RESORTE	
9	BOLILLA 9.5	
10	PERNO DE TORNILLO	
11		11-80165
12	SELLO DE ACEITE 20 X 52 X 3.5	
13		11-80190
14	ESPINA 12 X 16	
15		
16	COLUDOR DE ACEITE	
17	RESORTE DE COMP RESION	
18	O-RING 36 X 3.5	
19	TAPON DE DRENAJE	
20	TORNILLO CABEZA FRESADA M6 X 16	
21	PLACA DE	

Ref.	Título	Código	
22			11-80170
23	PLACA DE		
24			11-80155
25	TORNILLO PHILIPS M6 X 16		11-80200
26			11-80185
27	TORNILLO CON FLANGE CABEZA HEX. M8 X 45		11-80130
28			11-80195